

水中攪乱サンドポンプ

DPF-A型 (高深度型)

特 徴

- 独自の調圧機構と軸封装置の採用により低深度から高深度まで問題なく効率の高い運転ができる東洋水中サンドポンプです。
- 水面下80mでも効率の良い運転ができます。
- 強力な吸込力とカッターファンの攪乱効果で連続高濃度揚砂が可能です。
- 耐摩耗、耐久力は抜群です。



口 径	100 ~ 200mm
出 力	11 ~ 55kw
揚物径	35 ~ 60mm

仕 様 表

ポンプ型式	口径 (mm)	標準仕様		揚物径 (mm)	モーター		質量 (kg)	キャブタイヤケーブル 標準は長さ 10m 200V (種別 × mm ² × 芯数)
		揚程 (m)	揚水量 (m ³ /min)		出力(kW)	極数(P)		
DPF-15-A	100	15	1.5	35	11	6	530	3PNCT×14mm [□] ×4C
DPF-15H-A ★	100	17	1.5	35	11	6	530	3PNCT×14mm [□] ×4C
DPF-15B-A	150	8	3.2	60	11	6	570	3PNCT×14mm [□] ×4C
DPF-20-A	100	20	1.5	35	15	6	600	3PNCT×14mm [□] ×4C
DPF-20H-1A	100	25	1.5	30	15	6	600	3PNCT×14mm [□] ×4C
DPF-20B-A	150	10	3.2	60	15	6	590	3PNCT×14mm [□] ×4C
DPF-30-A	100	30	1.5	35	22	6	800	3PNCT×38mm [□] ×3C・3.5mm [□] ×1C
DPF-30B-A	150	15	3.2	60	22	6	780	3PNCT×38mm [□] ×3C・3.5mm [□] ×1C
DPF-30BH-A ★	150	20	3.2	60	22	6	780	3PNCT×38mm [□] ×3C・3.5mm [□] ×1C
DPF-40B-A	200	12	6	40	30	6	800	3PNCT×38mm [□] ×3C・3.5mm [□] ×1C
DPF-50-A	150	25	3.2	60	37	6	1010	3PNCT×50mm [□] ×3C・8mm [□] ×1C
DPF-50H-A ★	150	28	3.2	40	37	6	1010	3PNCT×50mm [□] ×3C・8mm [□] ×1C
DPF-50H-A ☆	150	28	3.2	40	37	6	1110	3PNCT×50mm [□] ×3C・8mm [□] ×1C
DPF-50B-A	200	15	6	60	37	6	1030	3PNCT×50mm [□] ×3C・8mm [□] ×1C
DPF-60B-A ★	200	28	6	60	45	6	1070	3PNCT×38mm [□] ×3C・3.5mm [□] ×1C
DPF-75B-A ☆	200	28	6	60	55	6	1080	3PNCT×38mm [□] ×3C・3.5mm [□] ×1C
DPF-75B-A ★	200	22	6	40	55	6	1180	3PNCT×38mm [□] ×3C・3.5mm [□] ×1C
DPF-75BH-A ★	200	40	3.2	40	55	6	1180	3PNCT×38mm [□] ×3C・3.5mm [□] ×1C

- 各仕様は予告なく変更する場合があります。詳細は納入仕様書をご請求下さい。
- DPF-75B-A・DPF-75BH-Aは400Vが標準です。
- ☆は50Hz仕様のみです。
- ★は60Hz仕様のみです。

仕様表

単位:mm

ポンプ型式	A	B	C	D	E	F	G	H	I	
DPF-15-A	1330	750	1100	380	445	500	100	240	298	
DPF-15H-A	★	1330	750	1100	380	445	500	100	240	298
DPF-15B-A	1330	841	1100	380	445	560	150	255	333	
DPF-20-A	1365	825	1100	380	515	495	100	280	313	
DPF-20H-1A	1365	825	1100	380	535	495	100	280	313	
DPF-20B-A	1365	841	1100	380	445	560	150	255	333	
DPF-30-A	1442	910	1200	415	635	515	100	320	333	
DPF-30B-A	1442	955	1200	415	510	580	150	310	363	
DPF-30BH-A	★	1442	955	1200	415	510	150	310	363	
DPF-40B-A	1442	1010	1200	415	510	600	200	310	393	
DPF-50-A	1630	1020	1350	460	560	635	150	340	383	
DPF-50H-A	★	1630	1020	1350	460	560	150	340	383	
DPF-50H-A	☆	1635	1094	1350	460	660	150	350	443	
DPF-50B-A	1630	1065	1350	460	560	655	200	340	413	
DPF-60B-A	★	1670	1065	1400	460	560	200	340	413	
DPF-75B-A	☆	1705	1145	1450	460	660	200	350	473	
DPF-75B-A	★	1700	1065	1450	460	560	200	340	413	
DPF-75BH-A	★	1705	1145	1450	460	660	200	350	473	

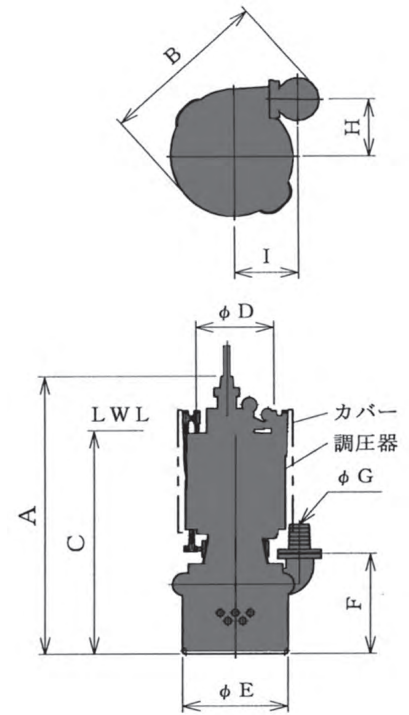

- 各仕様は予告なく変更する場合があります。詳細は納入仕様書をご請求下さい。
- DPF-75B-A・DPF-75BH-Aは400Vが標準です。
- ☆は50Hz仕様のみです。
- ★は60Hz仕様のみです。

予想性能曲線図

