

## 水中攪乱サンドポンプ

# DPF型

### 特 徴

- 耐久性・耐磨耗性を重視した本格的な東洋水中サンドポンプです。
- 軸封部分にオイルシール・リアフロンシール式とメカニカルシール式をご用意致しました。用途に合わせて最良の軸封部を選択できます。



|     |             |
|-----|-------------|
| 口 径 | 100 ~ 250mm |
| 出 力 | 11 ~ 55kw   |
| 揚物径 | 35 ~ 120mm  |

### 仕 様 表

| ポンプ型式      | 口径<br>(mm) | 標準仕様      |                              | 揚物径<br>(mm) | 出力<br>(kW) | 電圧<br>(V) | 極数<br>(P) | 質量<br>(kg) | キャブタイヤケーブル<br>標準は長さ 10m<br>(種別 × mm <sup>2</sup> × 芯数) |
|------------|------------|-----------|------------------------------|-------------|------------|-----------|-----------|------------|--|
|            |            | 揚程<br>(m) | 揚水量<br>(m <sup>3</sup> /min) |             |            |           |           |            |  |
| DPF-15     | 100        | 15        | 1.5                          | 35          | 11         | 200       | 6         | 490        | 3PNCT×14 <sup>□</sup> ×4C                              |
| DPF-15H ★  | 100        | 17        | 1.5                          | 35          | 11         | 200       | 6         | 490        | 3PNCT×14 <sup>□</sup> ×4C                              |
| DPF15B     | 150        | 8         | 3.2                          | 60          | 11         | 200       | 6         | 530        | 3PNCT×14 <sup>□</sup> ×4C                              |
| DPF-20     | 100        | 20        | 1.5                          | 35          | 15         | 200       | 6         | 550        | 3PNCT×14 <sup>□</sup> ×4C                              |
| DPF-20H-1  | 100        | 25        | 1.5                          | 30          | 15         | 200       | 6         | 550        | 3PNCT×14 <sup>□</sup> ×4C                              |
| DPF20B     | 150        | 10        | 3.2                          | 60          | 15         | 200       | 6         | 540        | 3PNCT×14 <sup>□</sup> ×4C                              |
| DPF-30     | 100        | 30        | 1.5                          | 35          | 22         | 200       | 6         | 750        | 3PNCT×38 <sup>□</sup> ×3C・3.5 <sup>□</sup> ×1C         |
| DPF-30B    | 150        | 15        | 3.2                          | 60          | 22         | 200       | 6         | 730        | 3PNCT×38 <sup>□</sup> ×3C・3.5 <sup>□</sup> ×1C         |
| DPF-30BH ★ | 150        | 20        | 3.2                          | 60          | 22         | 200       | 6         | 730        | 3PNCT×38 <sup>□</sup> ×3C・3.5 <sup>□</sup> ×1C         |
| DPF-40 ★   | 100        | 33        | 1.5                          | 35          | 30         | 200       | 6         | 750        | 3PNCT×38 <sup>□</sup> ×3C・3.5 <sup>□</sup> ×1C         |
| DPF-40B    | 200        | 15        | 6.0                          | 40          | 30         | 200       | 6         | 750        | 3PNCT×38 <sup>□</sup> ×3C・3.5 <sup>□</sup> ×1C         |
| DPF-50     | 150        | 25        | 3.2                          | 60          | 37         | 200       | 6         | 950        | 3PNCT×50 <sup>□</sup> ×3C・8 <sup>□</sup> ×1C           |
| DPF-50H ☆  | 150        | 28        | 3.2                          | 40          | 37         | 200       | 6         | 1050       | 3PNCT×50 <sup>□</sup> ×3C・8 <sup>□</sup> ×1C           |
| DPF-50H ★  | 150        | 28        | 3.2                          | 40          | 37         | 200       | 6         | 950        | 3PNCT×50 <sup>□</sup> ×3C・8 <sup>□</sup> ×1C           |
| DPF-50B    | 200        | 15        | 6.0                          | 60          | 37         | 200       | 6         | 970        | 3PNCT×50 <sup>□</sup> ×3C・8 <sup>□</sup> ×1C           |
| DPF-50BL   | 250        | 5         | 12                           | 120         | 37         | 200       | 6         | 1150       | 3PNCT×50 <sup>□</sup> ×3C・8 <sup>□</sup> ×1C           |
| DPF-60B ★  | 200        | 22        | 6.0                          | 60          | 45         | 200       | 6         | 1000       | 3PNCT×50 <sup>□</sup> ×3C・8 <sup>□</sup> ×1C           |
| DPF-75B ☆  | 200        | 22        | 6.0                          | 40          | 55         | 400       | 6         | 1120       | 3PNCT×38 <sup>□</sup> ×3C・3.5 <sup>□</sup> ×1C         |
| DPF-75B ★  | 200        | 28        | 6.0                          | 60          | 55         | 400       | 6         | 1020       | 3PNCT×38 <sup>□</sup> ×3C・3.5 <sup>□</sup> ×1C         |
| DPF-75BH ★ | 200        | 40        | 3.2                          | 40          | 55         | 400       | 6         | 1120       | 3PNCT×38 <sup>□</sup> ×3C・3.5 <sup>□</sup> ×1C         |

- 各仕様は予告なく変更する場合があります。詳細は納入仕様書をご請求下さい。
- DPF-75B・DPF-75BH型は、400Vが標準です。
- ☆は50Hz仕様のみです。
- ★は60Hz仕様のみです。

## 寸法表

単位:mm

| ポンプ型式      | A<br>(高さ) | B<br>(最大幅) | C<br>(LWL) | D   | E   | F     | G   | H   | I   |
|------------|-----------|------------|------------|-----|-----|-------|-----|-----|-----|
| DPF-15     | 1275      | 750        | 1100       | 380 | 445 | 500   | 100 | 240 | 298 |
| DPF-15H ★  | 1275      | 750        | 1100       | 380 | 445 | 500   | 100 | 240 | 298 |
| DPF15B     | 1275      | 841        | 1100       | 380 | 445 | 560   | 150 | 255 | 333 |
| DPF-20     | 1310      | 825        | 1100       | 380 | 515 | 495   | 100 | 280 | 313 |
| DPF-20H-1  | 1310      | 825        | 1100       | 380 | 535 | 495   | 100 | 280 | 313 |
| DPF20B     | 1310      | 841        | 1100       | 380 | 445 | 560   | 150 | 255 | 333 |
| DPF-30     | 1390      | 910        | 1200       | 415 | 635 | 515   | 100 | 320 | 333 |
| DPF-30B    | 1390      | 955        | 1200       | 415 | 510 | 580   | 150 | 310 | 363 |
| DPF-30BH ★ | 1390      | 955        | 1200       | 415 | 510 | 580   | 150 | 310 | 363 |
| DPF-40 ★   | 1390      | 910        | 1200       | 415 | 635 | 515   | 100 | 320 | 333 |
| DPF-40B    | 1390      | 1010       | 1200       | 415 | 510 | 600   | 200 | 310 | 393 |
| DPF-50     | 1575      | 1020       | 1350       | 460 | 560 | 635   | 150 | 340 | 383 |
| DPF-50H ☆  | 1580      | 1094       | 1350       | 460 | 660 | 650   | 150 | 350 | 443 |
| DPF-50H ★  | 1575      | 1020       | 1350       | 460 | 560 | 635   | 150 | 340 | 383 |
| DPF-50B    | 1575      | 1065       | 1350       | 460 | 560 | 655   | 200 | 340 | 413 |
| DPF-50BL   | 1650      | 1350       | 1450       | 460 | 560 | 762.5 | 250 | 360 | 613 |
| DPF-60B ★  | 1615      | 1065       | 1400       | 460 | 560 | 655   | 200 | 340 | 413 |
| DPF-75B ☆  | 1670      | 1145       | 1450       | 460 | 660 | 670   | 200 | 350 | 473 |
| DPF-75B ★  | 1665      | 1065       | 1450       | 460 | 560 | 655   | 200 | 340 | 413 |
| DPF-75BH ★ | 1670      | 1145       | 1450       | 460 | 660 | 670   | 200 | 350 | 473 |

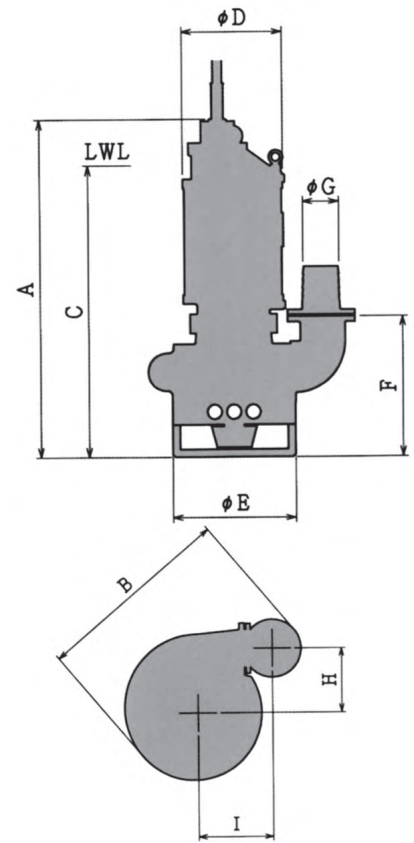

- 各仕様は予告なく変更する場合があります。詳細は納入仕様書をご請求下さい。
- ☆は50Hz仕様のみです。
- ★は60Hz仕様のみです。

## 予想性能曲線図

